

სახელმწიფო შესყიდვის შესახებ ხელშეკრულება N95

დ. ასპინძა

ივლისი 2019 წელი

ერთი მხრივ, თვითმმართველი თემი-ასპინძის მუნიციპალიტეტი, წარმოდგენილი მუნიციპალიტეტის მერის, როსტომ მაგრაქველიძეს სახით (შემდგომში - შემსყიდველი),
მისამართი: დ. ასპინძა, მეფე თამარის ქ. N3;
საიდენტიფიკაციო კოდი: 225105155;
საბანკო რეკვიზიტები ფინანსთა სამინისტროს სახაზინო სამსახური
ბანკის კოდი TRESGE22, 220101107
ხაზინის ერთიანი ანგარიში: 200122900

და მეორე მხრივ, შპს „იძია“, წარმოდგენილი დირექტორის თამაზ მელიქიძის სახით (შემდგომში - მომწოდებელი),
მისამართი: ასპინძა, სოფ. ტოლოში
საიდენტიფიკაციო კოდი: 423098098
ტელეფონის ნომერი: 599411589
საბანკო რეკვიზიტები: ს.ს. საქართველოს ბანკი
ბანკის კოდი: BAGAGE22
ანგარიშის ნომერი: GE85BG000000942893600

შემდგომში თითოეული ცალ-ცალკე წოდებული, როგორც „მხარე“, ხოლო ერთობლივად წოდებულნი, როგორც „მხარეები“,

საქართველოს მთავრობის 2019 წლის 30 იანვრის N112 განკარგულების, საქართველოს მთავრობის 2019 წლის 27 თებერვლის N441 განკარგულებისა და „სახელმწიფო შესყიდვების შესახებ“ საქართველოს კანონის 10¹ მუხლის მესამე პუნქტის „დ“ ქვეპუნქტის თანახმად დებენ ხელშეკრულებას სახელმწიფო შესყიდვების შესახებ შემდეგზე:

მუხლი 1. შესყიდვის ობიექტის დასახელება და შესაბამისი CPV კოდი

1. ხელშეკრულებით გათვალისწინებულ შესყიდვის ობიექტს წარმოადგენს ასპინძის მუნიციპალიტეტის სოფელ აწყვიტის თავშეყრის ადგილის რეაბილიტაცია (შემდგომში - სამუშაო) საპროექტო სახარტალრიცხვო დოკუმენტაციის შესაბამისად, რომელიც ხელშეკრულების განუყოფელი ნაწილია.
2. ამ მუხლის პირველი პუნქტით გათვალისწინებული შესყიდვის ობიექტის CPV კოდია: 45200000 - მთლიანი ან ნაწილობრივი სამშენებლო სამუშაოები და სამოქალაქო მშენებლობის სამუშაოები

მუხლი 2. ხელშეკრულების ღირებულება

1. ხელშეკრულების ღირებულება შეადგენს 22935 (ოცდაორი ათას ცხრაასოცდათხუთმეტი) ლარსა და 39 თეთრს საქართველოს კანონმდებლობით გათვალისწინებული გადასახადების ჩათვლით (გარდა დ. ლ. გ.-სა) მათ შორის: სახელმწიფო ბიუჯეტით-16000 (თექვსმეტი ათასი) ლარი; ადგილობრივი ბიუჯეტით 6935 (ექვსი ათას ცხრაასოცდათხუთმეტი) ლარი და 39 თეთრი .

მუხლი 3. სამუშაოს შესრულების ვადა

1. მიმწოდებელი ვალდებულია ხელშეკრულებით გათვალისწინებული სამუშაო განახორციელოს ხელშეკრულების გაფორმებიდან 42 (ორმოცდაორი) კალენდარული დღის ვადაში.
2. მიმწოდებელი ვალდებულია სამუშაოები დაიწყოს ხელშეკრულების გაფორმებიდან 3 (სამი) კალენდარული დღის ვადაში.
3. მიმწოდებელი ვალდებულია, ამ მუხლის პირველი პუნქტით განსაზღვრულ ვადაში, სამუშაო განახორციელოს საპროექტო სახარტაღრიცხვო დოკუმენტაციით განსაზღვრული სამუშაოების შესრულების გეგმა-გრაფიკის შესაბამისად.

მუხლი 4. ანგარიშსწორების წესი

1. ხელშეკრულების ფარგლებში ანგარიშსწორება იწარმოება უნაღდო ანგარიშსწორების ფორმით, საქართველოს ეროვნულ ვალუტაში, ხელშეკრულებით გათვალისწინებულ რეკვიზიტებზე.
2. მიმწოდებლის წერილობითი მომართვის საფუძველზე, ანგარიშსწორება შესაძლებელია განხორციელდეს ეტაპობრივად, შუალედურად შესრულებული სამუშაოების ღირებულების შესაბამისად, საქართველოს კანონმდებლობით გათვალისწინებული დოკუმენტების დადასტურებიდან და მიღება-ჩაბარების აქტის გაფორმებიდან 10 (ათი) სამუშაო დღის განმავლობაში.
3. მიღება-ჩაბარების აქტ(ებ)ის გაფორმებაზე პასუხისმგებელია ასპინძის მუნიციპალიტეტის ტერიტორიაზე ინფრასტრუქტურული პროექტების შესრულებული სამუშაოთა ინსპექტირების მუდმივმოქმედი სამუშაო ჯგუფი, ხოლო საბოლოო მიღება-ჩაბარებაზე ასპინძის მუნიციპალიტეტის ტერიტორიაზე მშენებლობა დამთავრებული ობიექტების ვარგისად აღიარების (ექსპლუატაციაში მიღების) კომისია, ასპინძის მუნიციპალიტეტის ტერიტორიაზე ინფრასტრუქტურული პროექტების შესრულებული სამუშაოთა ინსპექტირების მუდმივმოქმედი სამუშაო ჯგუფის მიღება-ჩაბარების აქტის საფუძველზე.

მუხლი 5. წინასწარი ანგარიშსწორების პირობები

1. წინასწარი ანგარიშსწორების პირობები არ განიხილება.

მუხლი 6. შესრულებული სამუშაოს საგარანტიო ვადა

1. ხარჯთაღრიცხვაში გათვალისწინებული შესრულებული სამუშაოს ხარისხის საგარანტიო ვადა შეადგენს, საბოლოო მიღება-ჩაბარების აქტის გაფორმებიდან 2 (ორი) წელს.
2. ამ მუხლის პირველი პუნქტით განსაზღვრული, შესრულებული სამუშაოს საგარანტიო ვადის განმავლობაში რაიმე წუნის (ნაკლოვანებები, დეფექტი) აღმოჩენის შემთხვევაში, მიმწოდებელი ვალდებულია შეტყობინების მიღებიდან, შემსყიდველის მიერ განსაზღვრულ გონივრულ ვადაში, საკუთარი ხარჯებით უზრუნველყოს მისი აღმოფხვრა.

მუხლი 7. სამუშაოს შესაბამისობა

1. ხელშეკრულების პირველი მუხლით გათვალისწინებული სამუშაო მიმწოდებლის მიერ უნდა შესრულდეს ჯეროვნად, საპროექტო სახარტაღრიცხვო დოკუმენტაციისა და საქართველოს კანონმდებლობით გათვალისწინებული შესაბამისი სამშენებლო და გარემოსდაცვითი (არსებობის შემთხვევაში) ნორმებისა და წესების და შემსყიდველის მოთხოვნების შესაბამისად.
2. ამ მუხლის პირველ პუნქტში განსაზღვრული წესებიდან და ნორმებიდან მიმწოდებლის მხრიდან ნებისმიერი გადახვევის შემთხვევაში, შემსყიდველი უფლებამოსილია, არ მიიღოს სამუშაო ან/და მიმწოდებლის მიმართ გამოიყენოს ხელშეკრულებითა და საქართველოს კანონმდებლობით გათვალისწინებული პასუხისმგებლობის ზომები.

მუხლი 8. სამუშაოს მიღება-ჩაბარების წესი

1. მიმწოდებელი უფლებამოსილია შემსყიდველისათვის შესრულებული სამუშაოების წარდგენა განახორციელოს ეტაპობრივად, ხელშეკრულების გაფორმებიდან 30 კალენდარულ დღეში არაუმეტეს ორჯერ.

2. მიმწოდებლის მიერ წარდგენილი შესრულებული სამუშაოები მიღებულად ჩაითვლება საქართველოს კანონმდებლობით გათვალისწინებული დოკუმენტების დადასტურებიდან და მიღება-ჩაბარების აქტის გაფორმების შემდეგ.

3. მიღება-ჩაბარების აქტ(ებ)ის გაფორმებაზე პასუხისმგებელია ასპინძის მუნიციპალიტეტის ტერიტორიაზე ინფრასტრუქტურული პროექტების შესრულებული სამუშაოთა ინსპექტირების მუდმივმოქმედი სამუშაო ჯგუფი, ხოლო საბოლოო მიღება-ჩაბარებაზე ასპინძის მუნიციპალიტეტის ტერიტორიაზე მშენებლობა დამთავრებული ობიექტების ვარგისად აღიარების (ექსპლუატაციაში მიღების) კომისია, ასპინძის მუნიციპალიტეტის ტერიტორიაზე ინფრასტრუქტურული პროექტების შესრულებული სამუშაოთა ინსპექტირების მუდმივმოქმედი სამუშაო ჯგუფის მიღება-ჩაბარების აქტის საფუძველზე.

მუხლი 9. მხარეთა უფლება-მოვალეობანი

1. მიმწოდებელი ვალდებულია:

ა) უზრუნველყოს სამუშაოს დაწყება ხელშეკრულების გაფორმებიდან 3 (სამი) კალენდარული დღის განმავლობაში;

ბ) სამუშაოს შესრულების პროცესში იხელმძღვანელოს ხელშეკრულების მე-7 მუხლის პირველ პუნქტში გათვალისწინებული მოთხოვნების შესაბამისად;

გ) სამუშაო განახორციელოს ხელშეკრულების მე-3 მუხლში განსაზღვრულ ვადაში და პირობებით;

დ) სამუშაოები განახორციელოს ხელშეკრულებით და საპროექტო სახარჯთაღრიცხვო დოკუმენტაციით თანდართული სამუშაოების შესრულების გეგმა-გრაფიკის შესაბამისად;

ე) შემსყიდველთან შეათანხმოს სამუშაოების განხორციელებისას გამოსაყენებელი მასალ(ებ)ის იერსახე და ხარისხი;

ვ) სამშენებლო/სარეაბილიტაციო სამუშაოების დაწყებამდე სამშენებლო მოედანზე გადაამოწმოს საპროექტო ნიშნულები, ასევე, საპროექტო ნახაზებში მითითებული ზომები და ნებისმიერი უზუსტობა აცნობოს შემსყიდველს;

ზ) იმ შემთხვევაში, თუ გამოვლინდება, რომ მიმწოდებლის მიერ დაგეგმილი სამუშაოებიდან რომელიმე კონკრეტული სამუშაოს განხორციელებისათვის მიმწოდებელს არ აქვს მოპოვებული საჭირო დოკუმენტაცია ან ნებართვა, მიმწოდებელი ვალდებულია, სათანადო დოკუმენტაციის ან ნებართვის მოპოვებამდე შეაჩეროს აღნიშნული სამუშაოს განხორციელება და დაუყოვნებლივ გაატაროს შესაბამისი ღონისძიებები მათ მოსაპოვებლად;

თ) საკუთარი ხარჯებით უზრუნველყოს ხელშეკრულებით გათვალისწინებული ინსპექტირების შედეგად და ხელშეკრულების მე-6 მუხლით განსაზღვრული წესით გამოვლენილი ყველა დეფექტ(ებ)ის აღმოფხვრა;

ი) შემსყიდველს უმოკლეს ვადაში აცნობოს მისი მოსალოდნელი რეორგანიზაციის ან ლიკვიდაციის შესახებ;

2. შემსყიდველი ვალდებულია, შეუფერხებლად აუნაზღაუროს მიმწოდებელს შესრულებული სამუშაოების ღირებულება ხელშეკრულებით გათვალისწინებული პირობებისა და ვადების შესაბამისად.

3. შემსყიდველი უფლებამოსილია:

ა) ნებისმიერ დროს განახორციელოს მიმწოდებლის მიერ ნაკისრი ვალდებულებების შესრულებისა და ხარისხის ინსპექტირება;

ბ) არ ჩაიბაროს რაოდენობრივად, ხარისხობრივად ან უფლებრივად ნაკლიანი შესრულებული სამუშაო.

მუხლი 10. კონტროლი (ინსპექტირება)

1. ხელშეკრულებით გათვალისწინებული ვალდებულებების შესრულების, შესრულებული სამუშაოს მოცულობის, ხარისხისა და შესრულების ვადების დაცვის კონტროლს (ინსპექტირება) ახორციელებს ასპინძის მუნიციპალიტეტის ტერიტორიაზე ინფრასტრუქტურული პროექტების შესრულებული სამუშაოთა ინსპექტირების მუდმივმოქმედი სამუშაო ჯგუფი.
2. ხელშეკრულების მოქმედების პერიოდში, ხელშეკრულების შესრულების ნებისმიერ ეტაპზე, შემსყიდველი უფლებამოსილია, განახორციელოს ხელშეკრულებით გათვალისწინებული ვალდებულებების შესრულების კონტროლი (ინსპექტირება).
3. იმ შემთხვევაში, თუ შემსყიდველი კონტროლის (ინსპექტირების) მიზნით გამოიყენებს საკუთარ ან მოწვეულ პერსონალს, მის შრომის ანაზღაურებას უზრუნველყოფს თვით შემსყიდველი.
4. მიმწოდებელი ვალდებულია, საკუთარი ხარჯებით უზრუნველყოს კონტროლის (ინსპექტირების) შედეგად გამოვლენილი ყველა დეფექტ(ებ)ის აღმოფხვრა და კონტროლის (ინსპექტირების) ხელახლა განხორციელებასთან დაკავშირებული ხარჯების ანაზღაურება.
5. სამუშაოს განხორციელების პროცესში, მიმწოდებელი ვალდებულია უზრუნველყოს ზედამხედველობისა და კონტროლის განმახორციელებელ პირთა მიერ გაცემული, როგორც ზეპირი, ასევე, წერილობითი რეკომენდაციების და მითითებების შესრულება.
6. სამუშაოების მიმდინარეობაზე შემსყიდველის მიერ შექმნილი ინსპექტირების ჯგუფი ან სპეციალური კომისია კონტროლს (ინსპექტირებას) აწარმოებს საქართველოს კანონმდებლობის, საპროექტო დოკუმენტაციის, სპეციფიკაციების, ტექნიკური დავალებისა და ხელშეკრულების პირობების შესაბამისად, რომელთა დარღვევის შემთხვევაში შემსყიდველი უფლებამოსილია, შეაჩეროს სამუშაოების მიმდინარეობა და განახორციელოს ხელშეკრულებით და საქართველოს კანონმდებლობით გათვალისწინებული ზომები.
7. ხელშეკრულებით განსაზღვრული ვალდებულებ(ებ)ის შეუსრულებლობის ან არაჯეროვანი შესრულების შემთხვევაში შემსყიდველის, მიმწოდებლისა და ხელშეკრულების კონტროლის (ინსპექტირება) მიზნით შერჩეული სხვა პირ(ებ)ის მონაწილეობით ფორმდება შესაბამისი აქტი, სადაც დეტალურად აღიწერება ხელშეკრულებით განსაზღვრული ვალდებულებ(ებ)ის შეუსრულებლობის ან არაჯეროვანი შესრულების მიზეზ(ებ)ი. თუ მიმწოდებლის წარმომადგენელი უარს აცხადებს ამ პუნქტში აღნიშნული აქტის შედგენაში მონაწილეობაზე, ხსენებული ფიქსირდება ამავე აქტში და იგი იწვევს იმავე სამართლებრივ შედეგებს, რასაც გამოიწვევდა მიმწოდებლის წარმომადგენლის მონაწილეობით შედგენილი აქტი. სამუშაოების არაჯეროვნად შესრულების შემთხვევაში მიმწოდებელი ვალდებულია, თავისი სახსრებით დაუყოვნებლივ აღმოფხვრას დეფექტ(ებ)ი. სამუშაოების არაჯეროვნად შესრულების შემთხვევაში მიმწოდებელს არ უნაზღაურდება დეფექტ(ებ)ით შესრულებული სამუშაოების ღირებულება.
8. იმ შემთხვევაში, თუ მიმწოდებლის მხრიდან შესრულებულ სამუშაოთა შემსყიდველისთვის წარდგენილი მოცულობები შემსყიდველის მიერ გადამოწმების შემთხვევაში არ შეესაბამება რეალობას, შემსყიდველი ამ მუხლის მე-7 პუნქტით გათვალისწინებული აქტის შედგენის შემდეგ არ უნაზღაურებს მიმწოდებელს აღნიშნულ სამუშაოთა ღირებულებას და განიხილავს მიმწოდებლის პასუხისმგებლობის საკითხს ხელშეკრულებისა და საქართველოს კანონმდებლობის შესაბამისად.

მუხლი 11. ფორს-მაჟორი

1. მხარეები თავისუფლდებიან ხელშეკრულებით გათვალისწინებული ვალდებულებ(ებ)ის შეუსრულებლობით ან/და არა ჯეროვნად შესრულებით გამოწვეული პასუხისმგებლობისაგან, თუ ვალდებულებ(ებ)ის შეუსრულებლობა ან/და არაჯეროვანი შესრულება გამოწვეულია დაუძლეველი ძალის (სტიქიური უბედურება, ეპიდემია, საომარი ვითარება, კარანტინი, საქონლის მიწოდებაზე ემბარგოს დაწესება, საბიუჯეტო ასიგნებების მკვეთრი შემცირება, საზოგადოებრივი არეულობა, ცვლილებები კანონმდებლობაში და ა.შ.) ზეგავლენით, რომლის

წინასწარ განსაზღვრა ან თავიდან აცილება მხარეების შესაძლებლობას აღემატებოდა. დაუძლეველი ძალით გამოწვეული მოვლენები ეწოდება მოვლენებს, რომელთა წარმოშობასა და განვითარებაზე მხარეებს ზეგავლენის მოხდენა არ შეუძლიათ (ფორს-მაჟორი).

2. მხარე, რომელსაც ხელშეკრულებით გათვალისწინებული ვალდებულებ(ებ)ის შეუსრულებლობის ან/და არა ჯეროვნად შესრულების მიზეზად ფორს-მაჟორი მოჰყავს, ვალდებულია, დაუყოვნებლივ, მაგრამ ფორს-მაჟორის მოვლენის დადგომიდან არაუგვიანეს 5 (ხუთი) სამუშაო დღისა, წერილობით აცნობოს მეორე მხარეს ასეთი მოვლენის დადგომისა და მისი სავარაუდო აღმოფხვრის ვადის შესახებ; წინააღმდეგ შემთხვევაში იგი არ თავისუფლდება ხელშეკრულებით გათვალისწინებული ვალდებულებ(ებ)ის შეუსრულებლობით ან/და არა ჯეროვნად შესრულებით გამოწვეული პასუხისმგებლობისაგან. ამასთან, მეორე მხარის მოთხოვნის შემთხვევაში, შესაბამისმა მხარემ უნდა წარადგინოს ფორს-მაჟორის არსებობის დამადასტურებელი დოკუმენტი*(უნდა წარმოადგინოს ცნობა სსიპ „გარემოს ეროვნული სააგენტო“-დან ან და სხვა), და დაასაბუთოს, რომ ფორს-მაჟორმა არსებითად ხელი შეუშალა მხარეს ხელშეკრულებით გათვალისწინებული ვალდებულებ(ებ)ის შესრულებაში.

მუხლი 12. პასუხისმგებლობა

1. ხელშეკრულებით გათვალისწინებული ვალდებულებ(ებ)ის შეუსრულებლობის ან არაჯეროვნად (გარდა ამ მუხლის მე-2 პუნქტით გათვალისწინებული ვადების დარღვევისა) შესრულებისათვის დამრღვევი მხარე ვალდებულია, მეორე მხარის მოთხოვნისთანავე გადაუხადოს მას პირგასამტეხლოს სახით ხელშეკრულების ღირებულების 5% ასეთი მოთხოვნის მიღებიდან არაუგვიანეს 5 (ხუთი) სამუშაო დღეში და უზრუნველყოს დარღვეული ვალდებულების დაუყოვნებლივ გამოსწორება.

2. მიმწოდებლის მიერ ხელშეკრულების და საპროექტო სახარჯთაღრიცხვო დოკუმენტაციით დაწარმით განსაზღვრული სამუშაოების შესრულების გეგმა-გრაფიკის დარღვევის შემთხვევაში, მიმწოდებელს დაეკისრება პირგასამტეხლო ყოველ ვადაგადაცილებულ დღეზე, ხელშეკრულების ღირებულების 0.02%-ის ოდენობით.

3. იმ შემთხვევაში, თუ ხელშეკრულებით და საპროექტო სახარჯთაღრიცხვო დოკუმენტაციით გათვალისწინებული გეგმა-გრაფიკის დარღვევის გამო მიმწოდებლისთვის ხელშეკრულების მე-12 მუხლის მე-2 პუნქტით დაკისრებული პირგასამტეხლოს ჯამური თანხა გადააჭარბებს ხელშეკრულების საერთო ღირებულების 2%-ს, შემსყიდველს უფლება აქვს, ცალმხრივად შეწყვიტოს ხელშეკრულება.

4. ამ მუხლის პირველი პუნქტის საფუძველზე მიმწოდებლისთვის დაკისრებული პირგასამტეხლოს დადგენილ ვადაში გადაუხდელობის შემთხვევაში, შემსყიდველი უფლებამოსილია, მიმწოდებელს შესრულებული სამუშაოების ღირებულებიდან დაუკავოს თანხა დაკისრებული პირგასამტეხლოს ოდენობით და მოახდინოს ურთიერთმოთხოვნათა გაქვითვა საქართველოს კანონმდებლობის შესაბამისად.

5. მიმწოდებლის მიერ ხელშეკრულებით გათვალისწინებული ვალდებულებ(ებ)ის შეუსრულებლობით ან არა ჯეროვნად შესრულებით მესამე პირისათვის მიყენებული ნებისმიერი სახის ზიანის ანაზღაურების ვალდებულება ეკისრება მიმწოდებელს.

6. მიმწოდებლის მიერ ჩადენილი საქართველოს ადმინისტრაციულ სამართალდარღვევათა კოდექსით გათვალისწინებული სამართალდარღვევისათვის, შემსყიდველისათვის დაკისრებული ადმინისტრაციული სახდელისათვის პასუხისმგებლობა ეკისრება მიმწოდებელს.

7. მიმწოდებელს ეკისრება სრული პასუხისმგებლობა საპროექტო სახარჯთაღრიცხვო დოკუმენტაციით გათვალისწინებული ვალდებულებ(ებ)ის დარღვევის შემთხვევაში წარმოშობილ ზიანზე.

მუხლი 13. ხელშეკრულების შეწყვეტა

1. ხელშეკრულების ერთ-ერთი მხარის მიერ ხელშეკრულების ვალდებულებ(ებ)ის შეუსრულებლობის ან არა ჯეროვნად (გარდა მე-12 მუხლის მე-2 პუნქტით გათვალისწინებული ვადების დარღვევისა) შესრულების შემთხვევაში, მეორე მხარეს შეუძლია, მიიღოს

გადაწყვეტილება ხელშეკრულების მოქმედების შეწყვეტის შესახებ, რაზედაც აცნობებს მეორე მხარეს წერილობითი ფორმით.

2. ხელშეკრულების შეწყვეტა ურთიერთშეთანხმების საფუძველზე ხორციელდება მხარეთა შორის დანართის გაფორმების გზით.

3. შემსყიდველი უფლებამოსილია, ვადამდე, ცალმხრივად შეწყვიტოს ეს ხელშეკრულება თუ:

ა) მიმწოდებელი არღვევს (არ ასრულებს ან არა ჯეროვნად ასრულებს) ხელშეკრულებით განსაზღვრულ ვალდებულებას/ვალდებულებებს;

ბ) მიმწოდებლის მიმართ მიმდინარეობს გაკოტრების ან გადახდისუუნარობის საქმისწარმოება (მიუხედავად მისი დაწყების დროისა);

გ) მიმწოდებლის ქონებას დაედო ყადაღა, თუ ეს გარემოება ზეგავლენას ახდენს ან შესაძლებელია, ზეგავლენა მოახდინოს ხელშეკრულები გათვალისწინებული ვალდებულებ(ებ)ის შესრულებაზე;

დ) მიმდინარეობს მიმწოდებლის რეორგანიზაცია, თუ ეს გარემოება ზეგავლენას ახდენს ან შესაძლებელია, მოახდინოს ხელშეკრულებით გათვალისწინებული ვალდებულებ(ებ)ის შესრულებაზე;

ე) მიმწოდებელმა განმეორებით დაარღვია ხელშეკრულებაზე თანდართული სამუშაოების შესრულების გეგმა-გრაფიკი;

ვ) მიმწოდებლის მიმართ ხელშეკრულებით და საპროექტო სახარჯთაღრიცხვო დოკუმენტაციით) გათვალისწინებული გეგმა-გრაფიკის დარღვევის გამო მიმწოდებლისთვის ხელშეკრულების მე-12 მუხლის მე-2 პუნქტით დაკისრებული პირგასამტეხლოს ოდენობამ გადააჭარბა ხელშეკრულების ღირებულების 2%-ს;

ზ) ხელშეკრულების გაფორმების შემდეგ შემსყიდველისათვის ცნობილი გახდა, რომ მიმწოდებელმა ხელშეკრულების დადების მიზნით ჩაიდინა არაკეთილსინდისიერი ქმედება;

თ) ხელშეკრულების ფარგლებში შესასრულებელი სამუშაო სრულად ან ნაწილობრივ გადასცა ქვეკონტრაქტორს შემსყიდველთან შეუთანხმებლად;

ი) საქართველოს კანონმდებლობით გათვალისწინებულ სხვა შემთხვევებში.

მუხლი 14. უფლებების გადაცემა

1. ხელშეკრულების არც ერთ მხარეს არა აქვს უფლება, გადასცეს მესამე პირს ხელშეკრულებით განსაზღვრული თავისი უფლებები და მოვალეობები მეორე მხარის წერილობითი თანხმობის გარეშე.

2. ხელშეკრულების ფარგლებში მესამე პირებთან ურთიერთობაში მხარეები მოქმედებენ თავიანთი სახელით, ხარჯებითა და რისკით.

მუხლი 15. შეტყობინება

ნებისმიერი შეტყობინება, რომელსაც ერთი მხარე, ხელშეკრულების შესაბამისად, უგზავნის მეორე მხარეს, როგორც წერილობით, ისე ელექტრონული სახით შემდგომში ორიგინალის წარმოდგენით ხელშეკრულებაში მითითებული მეორე მხარის მისამართზე. (შემსყიდველის შემთხვევაში - Aspindza888@yahoo.com მიმწოდებლის შემთხვევაში - Tamazi.melikidze@gmail.com).

2. შეტყობინება ძალაში შედის ადრესატის მიერ მისი მიღების დღეს თუ მასში სხვა ვადა არ არის მითითებული.

მუხლი 16. სხვა პირობები

1. ხელშეკრულებაში შესატანი ნებისმიერი ცვლილება ან დამატება უნდა გაფორმდეს მხარეთა შორის წერილობითი ურთიერთშეთანხმების გზით, რომელიც წარმოადგენს ხელშეკრულების განუყოფელ ნაწილს.

2. ნებისმიერი ცვლილება, რომელსაც მოჰყვება ხელშეკრულების ფასის გაზრდა ან შემსყიდველისათვის პირობების გაუარესება, დაუშვებელია, გარდა საქართველოს სამოქალაქო კოდექსის 398-ე მუხლით გათვალისწინებული შემთხვევებისა.
3. ხელშეკრულება რეგულირდება საქართველოს კანონმდებლობით.
4. მხარეთა შორის წარმოშობილი სადავო საკითხები წყდება ურთიერთშეთანხმების გზით. მხარეთა მიერ შეთანხმების მიუღწევლობის შემთხვევაში დავა გადაწყდება საქართველოს სასამართლოს მეშვეობით საქართველოს კანონმდებლობის შესაბამისად.
5. ხელშეკრულება შედგენილია ქართულ ენაზე, 2 (ორი) თანაბარ მნიშვნელოვან ეგზემპლარად, რომელთაგან ერთი პირი ინახება - შემსყიდველთან და მეორე პირი - მიმწოდებელთან).
6. ხელშეკრულებასთან დაკავშირებული ნებისმიერი მიმოწერა შესრულებული უნდა იყოს ქართულ ენაზე.
7. ხარჯთაღრიცხვა, სამუშაოების შესრულების გეგმა-გრაფიკი, საპროექტო დოკუმენტაციის განმარტებითი ბარათი, სპეციფიკაციები, ნახაზები, პროექტი თან ერთვის ხელშეკრულებას და წარმოადგენს მის განუყოფელ ნაწილს.

მუხლი 17. ხელშეკრულების მოქმედების ვადა

ხელშეკრულების მოქმედების ვადა განისაზღვრება ხელშეკრულების ხელმოწერის დღიდან 2019 წლის 25 სექტემბრის ჩათვლით, გარდა ხელშეკრულებით განსაზღვრული იმ ვალდებულებებისა, რომელთა არსებობაც არ არის დამოკიდებული ხელშეკრულების მოქმედების ვადაზე.

მხარეთა ხელმოწერები:

შემსყიდველი:

მიმწოდებელი:

ასპინძის მუნიციპალიტეტის მერი:

შპს „იმია“-ს დირექტორი

რ. მაგრაქველიძე

თ. მელიქიძე

სოფ აწყვიტაში თავშეყრის ადგილის რეაბილიტაციის

განმარტებითი ბარათი

წინამდებარე პროექტი ითვალისწინებს ასპინძის მუნიციპალიტეტის სოფელ აწყვიტაში თავშეყრის ადგილის რეაბილიტაციის საპროექტო-სახარჯთაღრიცხვო დოკუმენტაციის მომზადებას.

პროექტი დამუშავებულია მოქმედი ნორმებისა და წესების შესაბამისად დამკვეთის მოთხოვნისა და ადგილობრივი პირობების გათვალისწინებით.

ობიექტის სახარჯთაღრიცხვო დოკუმენტაცია შედგენილია 2019 წლის I კვარტლის ფასების დონეზე მშენებლობის შემფასებელთა კავშირის მიერ დამუშავებული სამშენებლო რესურსების ფასების საფუძველზე.

აღნიშნული პროექტი ითვალისწინებს სოფ აწყვიტაში თავშეყრის ადგილის რეაბილიტაციას. ამ პროექტით გათვალისწინებულია სახურავის მთლიანი რეაბილიტაცია გარდა 5-6 ღერძებს შორის შენობის ფართისა. 1-2 ღერძებს შორის არსებულ მიშენებაზე სახურავის დემონტაჟის შემდეგ კედელზე მოეწყოს სეისმური სარტყელი მ200 მარკის ბეტონით, სარტყელში ჩატანებული იქნას მავთული დნ დიამეტრის, კოჭების დასამაგრებლად. მოეწყოს გადახურვის კონსტრუქცია ხის (პროექტის მიხედვით) საფარის მოსაწყობად გამოყენებული იქნას 0,45მმ სისქის ფერადი პროფნასტილი (პროფნასტილის ფერი შეთანხმებული იქნას ასპინძის მუნიციპალიტეტთან). დამუშავდეს და შეიღებოს ხის კონსტრუქცია ანტისეპტიკური და ხანძარსაწინააღმდეგო ხსნარით. მოეწყოს ოთხი ცალი ძაბრი წყალარინების მილებით.

მიმდინარე პროექტით გათვალისწინებულია აგრეთვე ჭურჭლის სარეცხი ნიჟარის და საკანალიზაციო მილსადენის მოწყობა, რომელიც მიუერთდება საპროექტო სეპტიკურ ჭას.

ყველა პრობლემატური საკითხი, ასევე სავარაუდო ცვლილება მშენებლობის ორგანიზაციის მხრიდან შეთანხმებული უნდა იყოს ასპინძის მუნიციპალიტეტის შესაბამის სამსახურთან.

შეასრულა:

ნ. ბალახაშვილი

ასპინძის მუნიციპალიტეტის სოფელ აწყვიტის საზოგადოებრივი თავშეყრის ადგილის შენობის სარეაბილიტაციო სამუშაოების ხარჯთაღრიცხვა

№	სამუშაოს დასახელება	განზ.	მასალა			ხელფასი		მანქანა-		ჯამი (ლარი)
			სულ	ერთ. ფასი	ჯამი	ერთ. ფასი	ჯამი	ერთ. ფასი	ჯამი	
1	2	3	4	5	6	7	8	9	10	11
	თავი 1. დემონტაჟის სამუშაოები									
	სახურავიდან თუნუქის ბურულის მოხსნა და დასაწყობება ეზოში	მ2	57,15	0,00	0,00	0,70	40,01	0,016	0,91	40,92
	სახურავის ასბესტო-ცემენტის შიფერის ბურულის დემონტაჟი და დასაწყობება ეზოში	მ2	239,00	0,00	0,00	0,80	191,20	0,0544	13,00	204,20
	სახურავის ხის კონსტრუქციის ნაწილობრივი დემონტაჟი და დასაწყობება ეზოში	მ3	0,70	0,00	0,00	75,00	52,50	0,0000	0,00	52,50
	სამშენებლო ნაგავის დატვირთვა ა/თვითმცლელზე და გატანა ტერიტორიიდან 3 კმ-მდე	ტნ	1,80	0,00	0,00	25,00	45,00	2,51	4,52	49,52
	ჯამი 1.									
	თავი 2. სახურავის მოწყობის სამუშაოები									
	რკ/ბეტონის სარტყელის მოწყობა მ-200 მარკის ბეტონით დამხმარე ნაგებობაზე	მ3	0,88	149,86	131,88	87,50	77,00	0,00	0,00	208,88
	არმატურა A-I D-6	გრძ.მ.	88,00	0,4600	40,48	0,10	8,80	0,00	0,00	49,28
	არმატურა A-III D-12	გრძ.მ.	87,60	1,4600	127,90	0,15	13,14	0,00	0,00	141,04
	ბეტონის ტრანსპორტირება 10 კმ-ზე	ტნ	2,1120	0,00	0,00	0,00	0,00	5,84	12,33	12,33
	გადახურვის და სახურავის ხის კონსტრუქციის მოწყობა სხვადასხვა განიკვეთის დახერხილი ხე-მასალისაგან	მ3	6,7700	0,00	0,00	250,00	1 692,50	0,00	0,00	1 692,50
	კოჭი 8*16	მ3	0,9300	595,00	553,35	0,00	0,00	17,70	16,46	569,81
	ნივნივა 8*16	მ3	1,7400	595,00	1 035,30	0,00	0,00	17,70	30,80	1 066,10
	დგარი 10*10	მ3	0,0400	595,00	23,80	0,00	0,00	17,70	0,71	24,51
	ირიბანა 10*16	მ3	0,1400	595,00	83,30	0,00	0,00	17,70	2,48	85,78
	მაურლატი 5*20	მ3	0,3000	595,00	178,50	0,00	0,00	17,70	5,31	183,81
	მოლარტყვის ფიცარი სისქით 4 სმ	მ3	2,6200	595,00	1 558,90	0,00	0,00	17,70	46,37	1 605,27
	გადახურვის შეფიცვის ნაწილობრივი დამატება	მ3	1,00	595,00	595,00	0,00	0,00	17,70	17,70	612,70
	ლურსმანი სამშენებლო	კგ	55,94	3,00	167,83	0,00	0,00	0,00	0,00	167,83
	კაუჭი (სკობი)	ცალი	80,00	3,00	240,00	0,00	0,00	0,00	0,00	240,00
	სახურავის ხის მასალის ცეცხლდაცვა	მ2	294,90	1,14	336,19	0,25	73,73		0,00	409,91
	სახურავის ხის მასალის ანტისეპტირება	მ2	294,90	1,48	434,98	0,25	73,73	0,00	0,00	508,70
	წყალშემკრები სისტემის, ე.წ. „ჟოლობის“ და „ენდაოს“ მოწყობა ფერადი ბრტყელი ფურცლოვანი ფოლადისაგან 0,45 მმ	მ	67,00	16,55	1 108,85	6,80	455,60	0,80	53,60	1 618,05
	Γ-ს და T-ს მაგვარი რკინის სამაგრი დეტალები	ცალი	108,00	3,00	324,00	0,00	0,00	0,00	0,00	324,00
	სახურავის ბურულის მოწყობა ფერადი პროფნასტილისგან 0,45 მმ სისქით	მ2	240,80	15,45	3 720,36	3,95	951,16	0,80	192,64	4 864,16
	სახურავის კეხის მოწყობა ბრყელი ფერადი პროფნასტილისგან 0,45 მმ სისქით	გრძ.მ	32,00	7,725	247,20	3,50	112,00	0,40	12,80	372,00
	წყალმიმღები ძაბრების მოწყობა	ცალი	4,00	12,50	50,00	35,00	140,00	0,000	0,00	190,00
	წყალგამტარი მილების მოწყობა ფასადზე	გრძ.მ	13,20	5,00	66,00	5,00	66,00	0,000	0,00	132,00
	ფრონტონის და დამხმარე ოთახის ჭერის მოწყობა დამუშავებულ ზედაპირიანი ფიცრით შეფიცვის გათვალისწინებით	მ2	70,90	32,80	2 325,52	3,75	265,88	0,500	35,45	2 626,85
	ფრონტონის და დამხმარე ოთახის ჭერის შეღებვა ზეთიანი საღებავით	მ2	70,90	3,20	226,88	3,75	265,88	0,000	0,00	492,76

№	სამუშაოს დასახელება	განზ.	მასალა			ხელფასი		მანქანა-		ჯამი (ლარი)
			სულ	ერთ. ფასი	ჯამი	ერთ. ფასი	ჯამი	ერთ. ფასი	ჯამი	
	3. გარე კანალიზაციის და სექტიკის მოწყობის სამუშაოები									
	III ჯგ. გრუნტის დამუშავება ხელით ტრანშეაში კანალიზაციის მილსადენის მოსაწყობად უკუმეირის გათვალისწინებით	გრძ.მ	28,00	0,00	0,00	3,50	98,00	0,00	0,00	98,00
	III ჯგ. გრუნტის დამუშავება ხელით სექტიკის მოსაწყობად	მ3	5,80	0,00	0,00	30,00	174,00	0,00	0,00	174,00
	ანაკრები რკ/ბეტონის კანალიზაციის ჭის მოწყობა D=1,0 მ და H=1,0 მ სექტიკისათვის	ცალი	2,00	0,00	120,00	15,00	30,00	11,80	23,60	173,60
	გადახურვის მრგვალი ფილა თუჯის ლუქით	ცალი	1,00	377,60	377,60	15,00	15,00	11,80	11,80	404,40
	ლითონის კონსტრუქციის მოწყობა ორსექციანი ჭურჭლის სარეცხი ნიჟარისათვის	კგ	55,80	0,00	0,00	0,50	27,90	0,00	0,00	27,90
	მილი კვადრეტი 40*40*2	გრძ.მ	7,4000	6,65	49,21	0,00	0,00	0,00	0,00	49,21
	უჟანგავი ლითონის ორსექციანი ჭურჭლის სარეცხი ნიჟარის მოწყობა წყლის ონკანის და სიფონის გათვალისწინებით	კომპლ	1,00	177,00	177,00	25,00	25,00	5,90	5,90	207,90
	კანალიზაციის მოწყობა სხვადასხვა დიამეტრის მილებისაგან მიწის სამუშაოების გათვალისწინებით	გრძ.მ	32,00	0,00	0,00	2,50	80,00	0,00	0,00	80,00
	მილი პლასტმასის D-50 მმ	გრძ.მ	4,00	4,80	19,20	0,00	0,00	0,00	0,00	19,20
	მილი პლასტმასის გოფირებული D-100 მმ	გრძ.მ	28,00	9,10	254,80	0,00	0,00	0,00	0,00	254,80
	ჯამი				14 574,02		4 974,00		486,39	20 034,41
	ზედნადები ხარჯები	8%								1 602,75
	ჯამი									21 637,16
	გეგმიური დაგროვება	6%								1 298,23
	ჯამი									22 935,39

შეასრულა

ნ. ბალახაშვილი

ასპინძის მუნიციპალიტეტის სოფელ აწყვიტის საზოგადოებრივი თავშეყრის ადგილის შენობის სარეაბილიტაციო სამუშაოების მოცულობათა უწყისი

№	სამუშაოს დასახელება	განზ.	რაოდ.
1	2	3	4
	თავი 1. დემონტაჟის სამუშაოები		
	სახურავიდან თუნუქის ბურულის მოხსნა და დასაწყობება ეზოში	მ2	57,15
	სახურავის ასბესტო-ცემენტის შიფერის ბურულის დემონტაჟი და დასაწყობება ეზოში	მ2	239,00
	სახურავის ხის კონსტრუქციის ნაწილობრივი დემონტაჟი და დასაწყობება ეზოში	მ3	0,70
	სამშენებლო ნაგავის დატვირთვა ა/თვითმცლელზე და გატანა ტერიტორიიდან 3 კმ-მდე	ტნ	1,80
	ჯამი 1.		
	თავი 2. სახურავის მოწყობის სამუშაოები		
	რკ/ბეტონის სარტყელის მოწყობა მ-200 მარკის ბეტონით დამხმარე ნაგებობაზე	მ3	0,88
	არმატურა A-I D-6	გრძ.მ.	88,00
	არმატურა A-III D-12	გრძ.მ.	87,60
	ბეტონის ტრანსპორტირება 10 კმ-ზე	ტნ	2,1120
	გადახურვის და სახურავის ხის კონსტრუქციის მოწყობა სხვადასხვა განიკვეთის დახერხილი ხე-მასალისაგან	მ3	6,7700
	კოჭი 8*16	მ3	0,9300
	ნივინვა 8*16	მ3	1,7400
	დგარი 10*10	მ3	0,0400
	ირიბანა 10*16	მ3	0,1400
	მაუერლატი 5*20	მ3	0,3000
	მოლარტყვის ფიგარი სისქით 4 სმ	მ3	2,6200
	გადახურვის შეფიცვის ნაწილობრივი დამატება	მ3	1,00
	ლურსმანი სამშენებლო	კგ	55,94
	კაუჭი (სკობი)	ცალი	80,00
	სახურავის ხის მასალის ცეცხლდაცვა	მ2	294,90
	სახურავის ხის მასალის ანტისეპტირება	მ2	294,90
	წყალშემკრები სისტემის, ე.წ. „ჟოლოს“ და „ენდაოს“ მოწყობა ფერადი ბრტყელი ფურცლოვანი ფოლადისაგან 0,45 მმ	მ	67,00
	Γ-ს და T-ს მაგვარი რკინის სამაგრი დეტალები	ცალი	108,00
	სახურავის ბურულის მოწყობა ფერადი პროფნასტილისგან 0,45 მმ სისქით	მ2	240,80
	სახურავის კეხის მოწყობა ბრყელი ფერადი პროფნასტილისგან 0,45 მმ სისქით	გრძ.მ	32,00
	წყალმიმღები ძაბრების მოწყობა	ცალი	4,00
	წყალგამტარი მილების მოწყობა ფასადზე	გრძ.მ	13,20
	ფრონტონის და დამხმარე ოთახის ჭერის მოწყობა დამუშავებულ ზედაპირიანი ფიცრით შეფიცვის გათვალისწინებით	მ2	70,90
	ფრონტონის და დამხმარე ოთახის ჭერის შეღებვა ზეთიანი საღებავით	მ2	70,90
	3. გარე კანალიზაციის და სეპტიკის მოწყობის სამუშაოები		
	III ჯგ. გრუნტის დამუშავება ხელით ტრანშეაში კანალიზაციის მილსადენის მოსაწყობად უკუმეირის გათვალისწინებით	გრძ.მ	28,00
	III ჯგ. გრუნტის დამუშავება ხელით სეპტიკის მოსაწყობად	მ3	5,80
	ანაკრები რკ/ბეტონის კანალიზაციის ჭის მოწყობა D=1,0 მ და H=1,0 მ სეპტიკისათვის	ცალი	2,00
	გადახურვის მრგვალი ფილა თუჯის ლუქით	ცალი	1,00
	ლითონის კონსტრუქციის მოწყობა ორსეკციანი ჭურჭლის სარეცხი ნიჟარისათვის	კგ	55,80
	მილი კვადრეტი 40*40*2	გრძ.მ	7,4000
	უჟანგავი ლითონის ორსეკციანი ჭურჭლის სარეცხი ნიჟარის მოწყობა წყლის ონკანის და სიფონის გათვალისწინებით	კომპლ	1,00
	კანალიზაციის მოწყობა სხვადასხვა დიამეტრის მილებისაგან მიწის სამუშაოების გათვალისწინებით	გრძ.მ	32,00
	მილი პლასტმასის D-50 მმ	გრძ.მ	4,00
	მილი პლასტმასის გოფირებული D-100 მმ	გრძ.მ	28,00

შეასრულა ბ. ვარდიძე

№	სამუშაოს დასახელება	განზ.	რაოდ.
---	---------------------	-------	-------

№	სამუშაოს დასახელება	განზ.	რაოდ.	თვეები					
				I თვე				II თვე	
				I კვირა	II კვირა	III კვირა	IV კვირა	I კვირა	II კვირა
	მილი კვადრეტი 40*40*2	გრძ.მ	7,4000						
	უჟანგავი ლითონის ორსექციანი ჭურჭლის სარეცხი ნიჟარის მოწყობა წყლის ონკანის და სიფონის გათვალისწინებით	კომპლ	1,00						
	კანალიზაციის მოწყობა სხვადასხვა დიამეტრის მილებისაგან მიწის სამუშაოების გათვალისწინებით	გრძ.მ	32,00						
	მილი პლასტმასის D-50 მმ	გრძ.მ	4,00						
	მილი პლასტმასის გოფირებული D-100 მმ	გრძ.მ	28,00						

შეასრულა

ნ. ბალახაშვილი

ასპინძის მუნიციპალიტეტის მერია

ასპინძის მუნიციპალიტეტის სოფ აწყვიტაში თავმჯდომარის ადგილის
რეაბილიტაციის პროექტი

ი/მ ნ. ბალახაშვილი

საქართველო
2019წ

არსებული სახურავის გეგმა

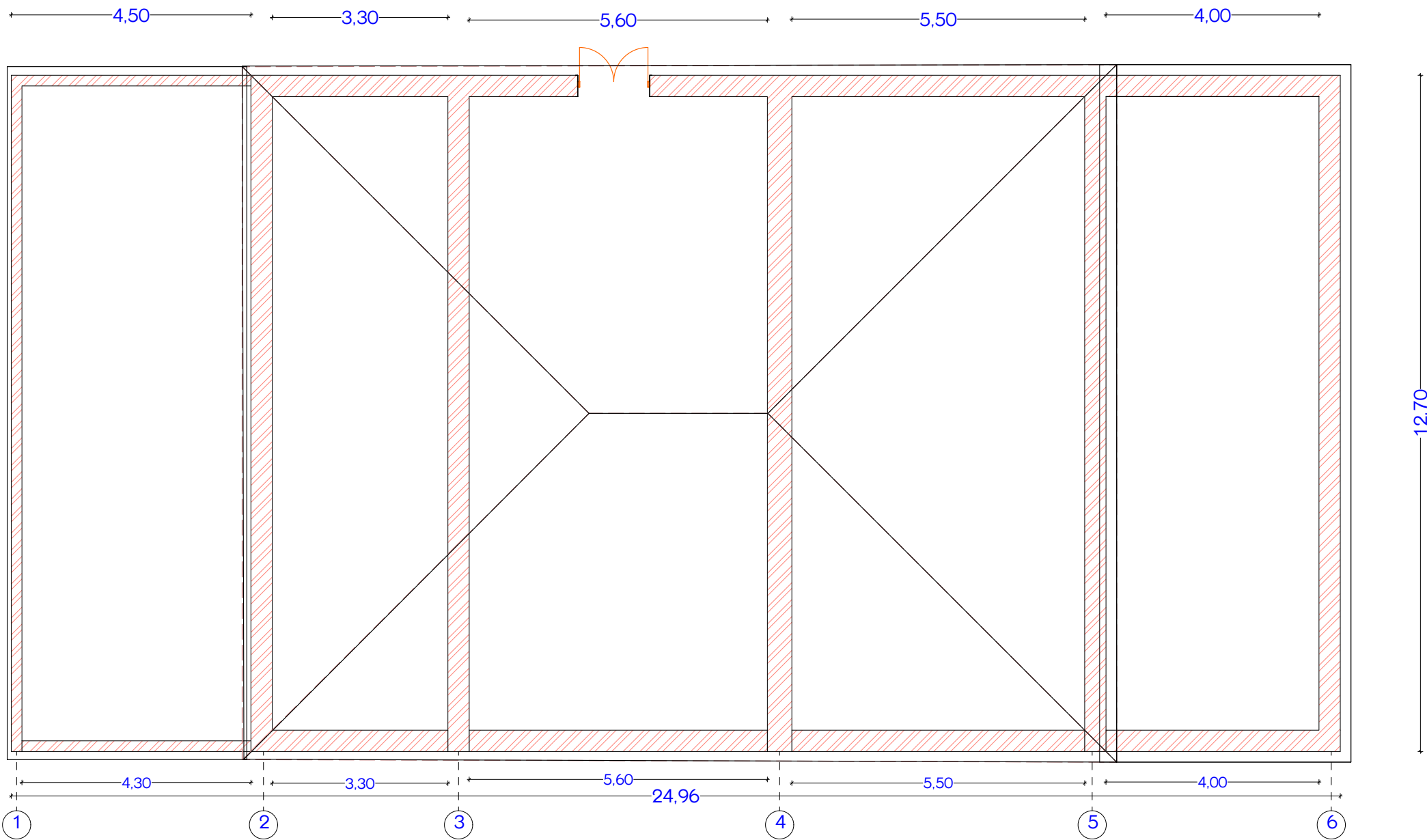

სოფ ანჟვიტაში თავმჯდომარის აღმოსავლეთი კვანძის პროექტი

დირექტორი		ნ. ბალახაშვილი		სტადია	ფურცელი	ფურცლები
შეასრულა		ბ. ვარდიძე			1	1
შეამოწმა		ნ. ბალახაშვილი		ნ/მ ნ. ბალახაშვილი		

არსებული გადახურვის გეგმა

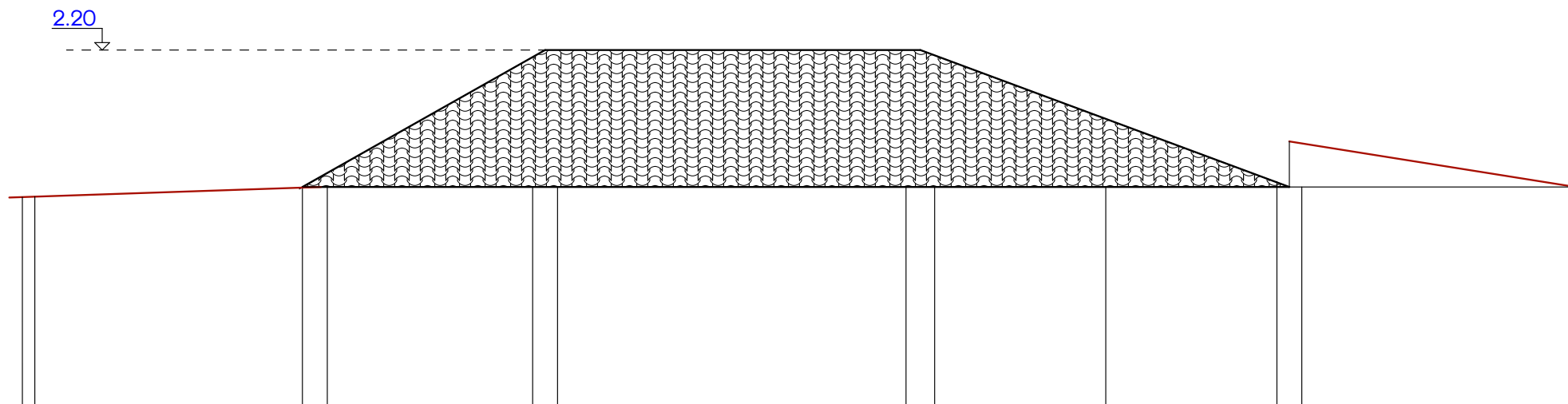

საკონსტრუქციო განლაგების გეგმა

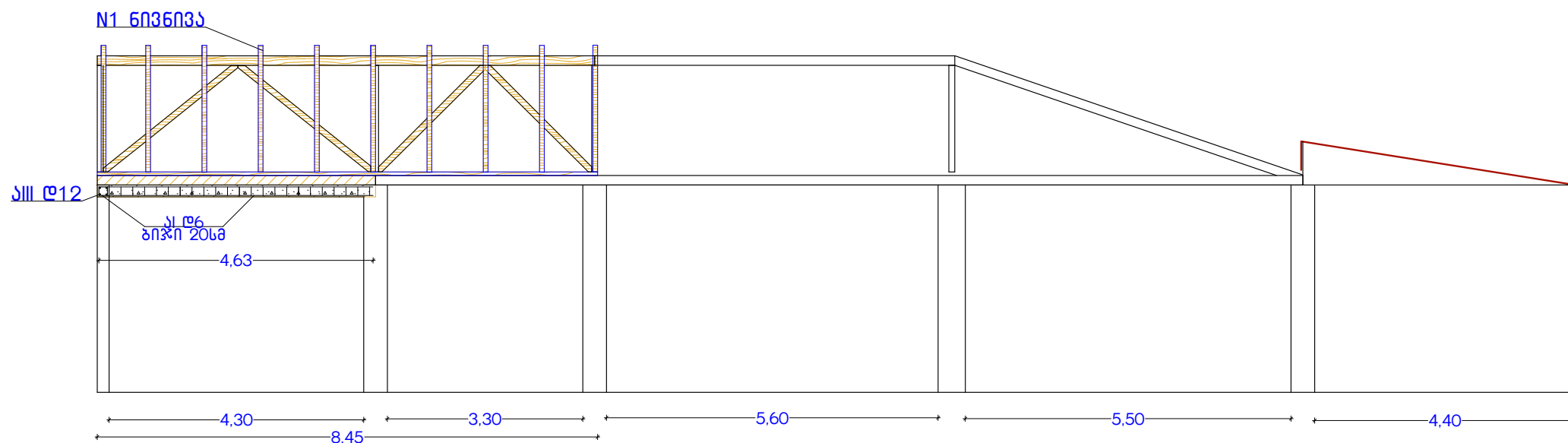

სარტყელის ბეტონი $m200 \ 0.2*0.2*21.9m=0.888^3$
 სილ 12 $21.9*4=87.6m=78.0^3$
 სი 6 ხაზუთი $0.88 \ 110ს=88.0m=19.4^3$

სოფ ანჟვიტაში თავშეყრის ადგილის რეაბილიტაციის პროექტი

დირექტორი		6. ბალახაშვილი		სტადია	ფურცელი	ფურცლები
შეასრულა		ბ. ვარლიძე			2	1
შეამოწმა		6. ბალახაშვილი		ი/მ 6. ბალახაშვილი		

ნივნივების განლაგების გეგმა

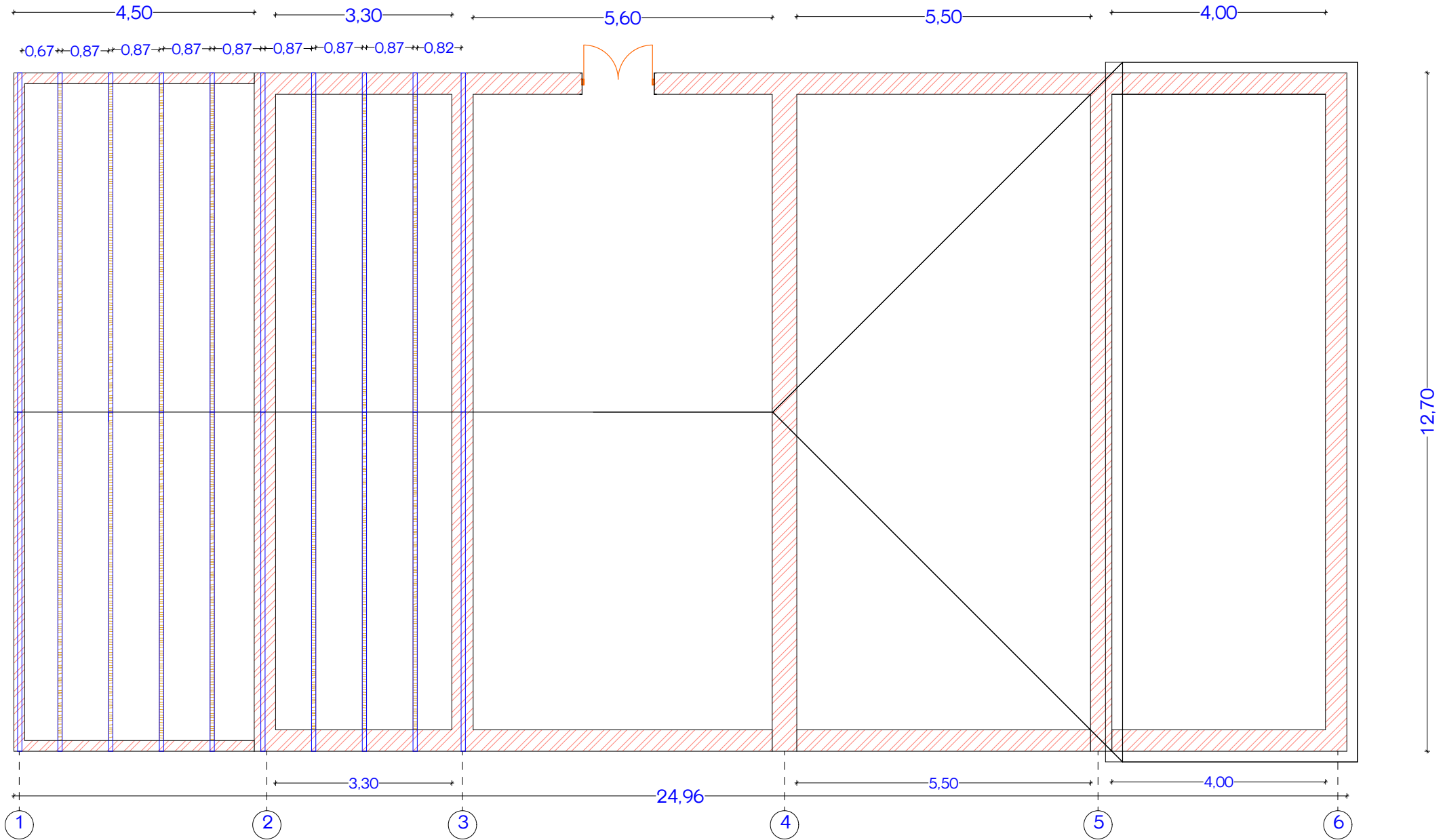

სოფ ანჟვიტაში თავმჯდომარის ადგილის რეაბილიტაციის პროექტი

დირექტორი		ნ. ბალახაშვილი		სტადია	ფურცელი	ფურცლები
შეასრულა		ბ. ვარდიკა			2	2
შეამოწმა		ნ. ბალახაშვილი		ნ/შ ნ. ბალახაშვილი		

კოჭების მოწყობის გეგმა

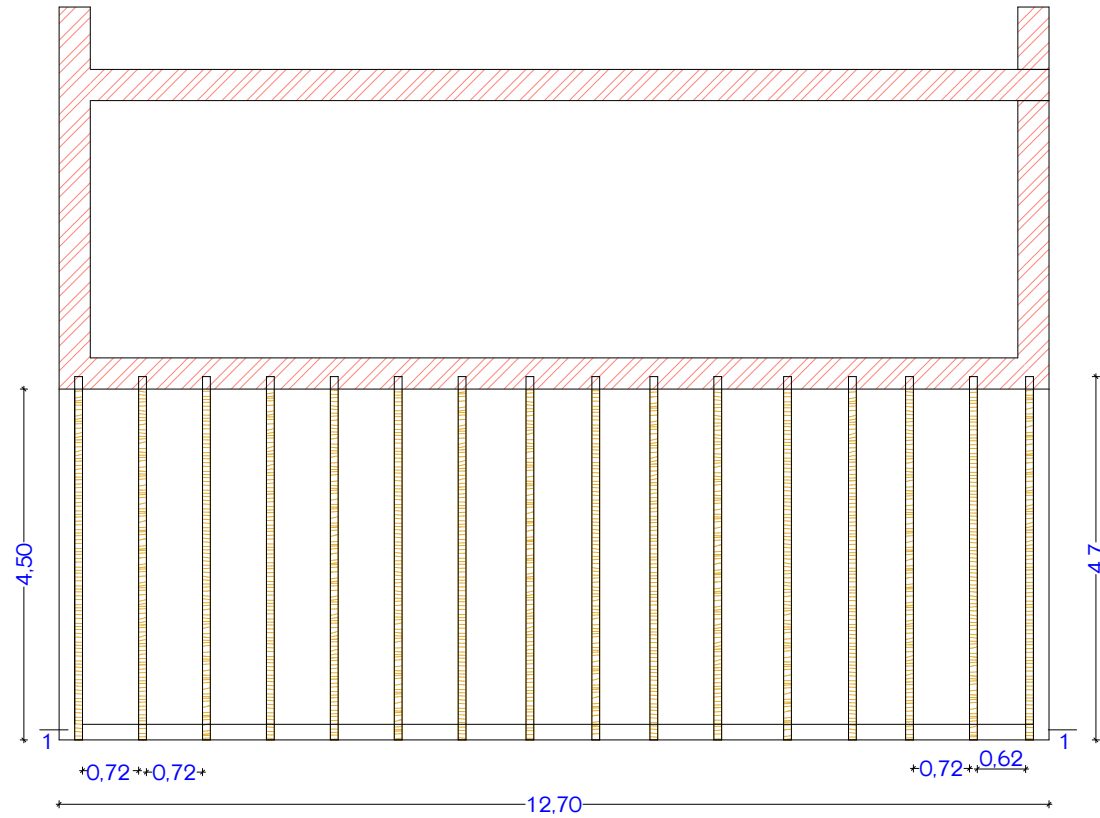

სოფ ანჟვიტაში თავმჯდომარის ადგილის რეაბილიტაციის პროექტი

დირექტორი		ნ. ბალახაშვილი		სტადია	ფურცელი	ფურცლები
შეასრულა		ბ. ვარდიძე			3	1
შეამოწმა		ნ. ბალახაშვილი		ნ/შ ნ. ბალახაშვილი		

ჭრილი 1-1

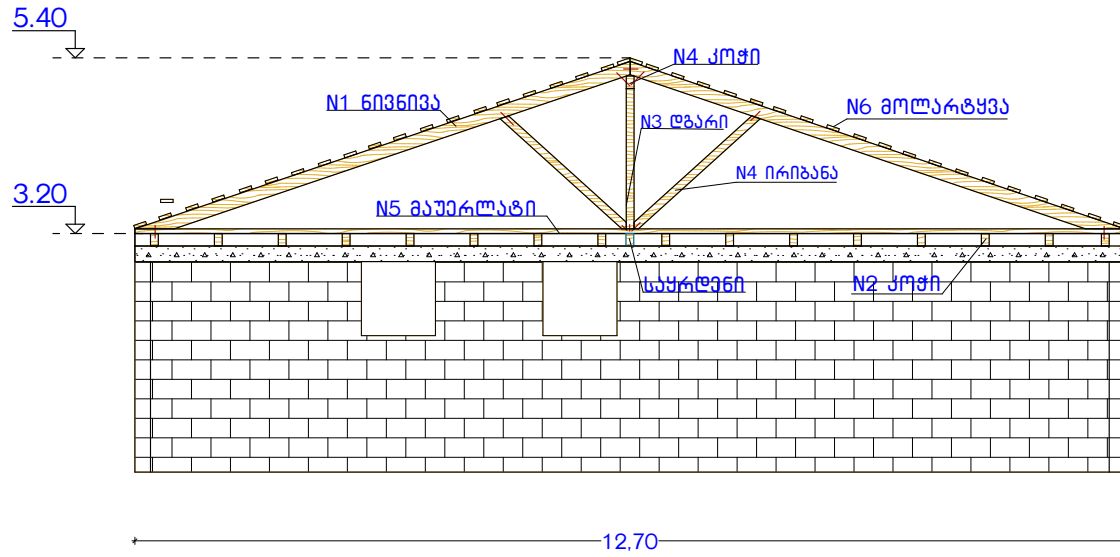

N1 ნიჰნივა 8*16სმ 6.75სმ 20ს=1.74მ³

N2 კოჭი 8*16სმ 4.50სმ 16ს=0.93მ³

N3 ღბარი 10*10სმ 2მ 2ს=0.04მ³

N4 ირიბანა 10*16სმ 8.45სმ =0.14მ³

N5 მაუერლატი 5*20სმ 29.6სმ =0.3მ³

N6 მოლარტყვა 4*15სმ ფისრის გამოტოვებით 2.62მ³

არსებულ მოლარტყვაში დაზიანებული მასალის შევსვა 4სმ სისქის ფისარით 1.0მ³

მასალის მთლიანი ხარჯი=6.77მ³

ფრონტონის შეფუთვა ვსმ სისქის გაბლანდებული და შეღებილი ფისარით 18მ²

სკოპი 80ს

სოფ ანუვიტაში თავშეყრის ადგილის რეაბილიტაციის პროექტი

დირექტორი		გ. ბალახაშვილი		სტადია	ფურცელი	ფურცლები
შეასრულა		ბ. ვარდიძე			4	1
შეამოწმა		გ. ბალახაშვილი		ი/მ გ. ბალახაშვილი		

საფარის მოწყობის გეგმა

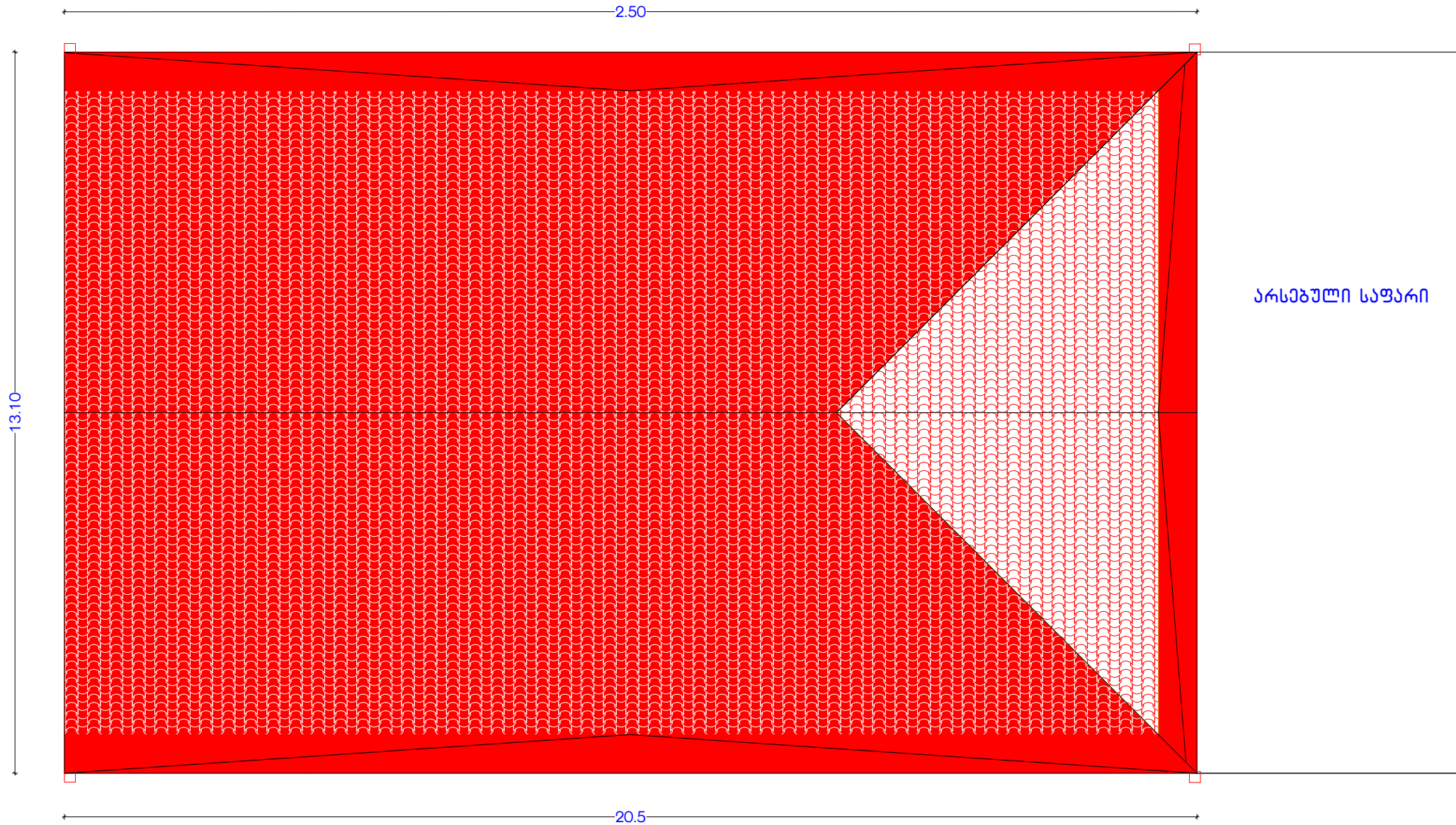

საფარი ფრადი პროფნასტილი 0.45მმ სისქის (ფარი შეტანხმდეს დამკვეთთან) 240.8მ²
 ჟოლოზი ფრადი ფურცლოვანი თუნუქი 0.45მმ სისქის 54.1მ²

კაბრი 4მ
 ღბარი 13.2მ

სოფ ანჟვიტაში თავშეყრის ადგილის რეაბილიტაციის პროექტი

დირექტორი		ნ. ბალახაშვილი		სტადია	ფურცელი	ფურცლები
შეასრულა		ბ. ვარდიძე			5	1
შეამოწმა		ნ. ბალახაშვილი		ნ/მ ნ. ბალახაშვილი		